

<2018>第28回 桑名杯レディーステニス大会 by DUNLOP

<日程表>

【万博テニスガーデン】

	予選リーグ			
	5月7日(月)	5月8日(火)	5月9日(水)	5月10日(木)
	中止の時 8・9・10日(火・水・木)	中止の時 9・10日(水・木)	中止の時 10日(木)	
8:45	1～14	29～43	59～66	予備日
11:00	15・16	44・45		
11:45	17～28	46～58		

	決勝トーナメント		
	5月10日(木)		5月11日(金)
8:45	本戦1R	2～65	予備日
	2R	1～22	
9:30	2R	23～66	
		QF～F	

【マリンテニスパーク北村】

	予選リーグ		
	5月15日(火)	5月16日(水)	5月17日(木)
	中止の時 16・17日(水・木)	中止の時 17日(木)	
8:45	1～9	19～27	予備日
11:30	10～18	28～36	

	決勝トーナメント		
	5月17日(木)		5月18日(金)
8:45	本戦1R	2・3・16・17・20・21	予備日
	2R	4～15・22～36	
9:30	2R	1・18・19	
		QF～F	

<注 意 事 項>

- 1 時 間 厳 守 : 集合時間までに更衣の上、本人が出席を本部に届けること
- 2 試 合 方 法 : 予 選 リ ー グ ⇒ 4チームによる総当たり戦
試合順 ①A対B ②C対D ③A対C ④B対D ⑤A対D ⑥B対C
各試合6ゲーム先取(ノアドバンテージスコアリング方式)
※3チームの時は8ゲーム先取(ノアドバンテージスコアリング方式)
各ブロックの1位が決勝トーナメントに進出
※同勝率組が複数になった場合はJTAルールに基づいて決定
- 3 審 判 : 予 選 リ ー グ ⇒ SCU (①C ②B ③D ④A ⑤B ⑥A)
決勝トーナメント ⇒ セルフジャッジ
決勝戦はSCUがつきます
- 4 使 用 球 : ダンロップフォート イエロー
- 5 服 装 : JTA TENNIS RULE BOOK 2018に準じたテニスウエア(色物可・ロゴに注意・Tシャツは不可)
2018年よりフェイスマスクの使用は一切不可と致します
- 6 コートサーフェス : 万 博 T G ⇒ アンツーカー(砂入り人工芝使用の場合あり)
マリンテニスパーク北村 ⇒ 砂入り人工芝
- 7 試合日程・形式は、天候その他の理由により変更することがあります
- 8 天候その他の理由で試合の有無が不明の場合、定刻までに会場へ集合して下さい
試合がスタートできなかった場合は、再エントリーとなります<受付時間毎>
- 9 JTA TENNIS RULE BOOK 2018 に準じて行います
- 10 何らかの都合により試合を棄権する場合は、下記へ連絡して下さい。ペア変更の場合は、オープン試合になります。但し、代替りの選手は大阪府女子連会員であること<要事前連絡>
【 長 尾 070-1838-0310 】
- 11 大会中の怪我・病気に関しては、応急処置は致しますが、一切の責任は負いません

携帯連絡ブログにて雨天等、緊急のお知らせをアップいたします

<http://k1.fc2.com/cgi-bin/hp.cgi/jltf-osaka/> (閲覧パスワードは支部だよりに掲載)

万博①

1	A	友綱・石川	J-three・万博TG
	B	久世・林	レインボー・TS彩都・ノア北千里
	C	野村・矢野	くにじま
	D	野内・吉本	TennisDo!・T.ファミリー

2	A	高岡・山本	はっさく
	B	嶋袋・西川	TSH・豊中TC
	C	水田・越田	テニスがーデン高槻・Pratico
	D	金井・羽者家	ノア深江橋

3	A	池田・一瀬	香里グリーン
	B	山福・石元	T.R-3・クリスタル
	C	田澤・土田	第一グリーン・コナミSC江坂
	D	榎谷・山際	万博TG・フリー

4	A	中西・山田	箕面ITC・フリー
	B	草野・岡嶋	はっさく・徳秀苑庭球倶楽部
	C	中西・山本	万博TG・ノア北千里
	D	植田・松岡	久宝寺口イントア

5	A	坂本・梅田	ETA
	B	八田・甲斐	コスパ神崎川・レインボー・TS彩都
	C	佐々木・平田	江坂Tセンター
	D	佐藤・古家	Pratico

6	A	藤原・北嶋	Do-Planning
	B	山田・眞殿	J-three・万博TG
	C	柴田・松井	ネオTP摂津・フリー
	D	高谷・藤田	クリスタル・Pratico

7	A	三反畑・佐川	Team-F・箕面ITC
	B	渡邊・山本	スターサップ
	C	三上・藤井	フリー
	D	系林・堤	レインボー・TS彩都・徳秀苑庭球倶楽部

8	A	露口・辻	A-CUBE・USK
	B	松田・猿橋	Pratico・ウイス
	C	橋本・梅本	相川TP
	D	佐野・幸田	M's13・万博TG

9	A	新居・緒方	梅塾・くにじま
	B	荒冷・山内	箕面ITC
	C	矢野・吉田	万博TG
	D	三井・城戸	KKTC

10	A	武田・樋口	ハッピーローズ
	B	八木・東尾	ノア深江橋・アス
	C	奥内・藤井	万博TG・箕面レディース
	D	BYE	

11	A	南里・松澤	ノア北千里・レインボー・TS彩都
	B	西浦・木村	Hop'sTA
	C	東谷・藤田	テニスがーデン高槻・徳秀苑庭球倶楽部
	D	木村・村上	池田クラブ

12	A	矢野・熊野	クリスタル
	B	奥山・丸田	第一グリーン・レインボー・TS彩都
	C	吉見・増井	Pratico・徳秀苑庭球倶楽部
	D	眞鍋・西村	フリー

13	A	富浪・角田	テニスカーデン高槻
	B	山野・藤田	久宝寺口イントア・ルーセント八尾
	C	兼子・辻村	万博TG
	D	BYE	

14	A	青木・中村	はっさく・徳秀苑庭球倶楽部
	B	池田・川本	イントアワールド石切・コスパ神崎川
	C	仁木・山室	万博TG・ノア北千里
	D	前平・藤田	フリー・クリスタル

15	A	山本・小西	箕面ITC・M's13
	B	花森・山本	相川TP・くにじま
	C	池田・合田	万博TG
	D	南方・高橋	クリスタル・Pratico

16	A	藤崎・楨田	レインボー・TS彩都
	B	木野・中村	Team-F・阪急仁川
	C	矢田部・河邊	テニスがーデン高槻
	D	溝川・節田	江坂Tセンター

17	A	宮田・二宮	TSH
	B	板井・内田	はっさく
	C	堀井・野田	Do-Planning
	D	渋谷・吉永	レインボー・隼

18	A	高畑・池谷	はっさく・相川TP
	B	衣笠・多田	箕面レディース・ノア北千里
	C	泉・藤谷	Pratico・テニスがーデン高槻
	D	佐藤・奥村	ハッピーローズ・レインボー・TS彩都

19	A	山下・上前	徳秀苑庭球倶楽部
	B	吉田・吉田	箕面フレンズ・第一グリーン
	C	猪口・森	万博TG
	D	岡村・小村	TSH

20	A	安達・岡崎	豊中L
	B	定本・高田	エミス・M's13
	C	村田・金谷	万博TG・サザンアーク
	D	藤田・崎山	イントアワールド石切・鶴見MTS

21	A	辻・奥村	Pratico・ハッピーローズ
	B	森・和田	チームヴァンキッシュ
	C	江島・鈴木	サニータウン・万博TG
	D	川崎・山田	隼・クリスタル

22	A	木村・白川	松田T塾
	B	西村・西田	テニスがーデン高槻・万博TG
	C	辻川・鈴木	ルーセント枚方・レインボー
	D	飯塚・松本	相川TP・Do-Planning

シート順位

1.友綱・石川 2~4.飯塚・松本 渋谷・吉永 高谷・藤田 5~6.矢野・熊野 南里・松澤

万博②

23	A	飯澤・井上	サンビル柏原・コスパ八尾南
	B	北江・岡田	インドアワールド石切・ルーセント八尾
	C	松田・関野	第一グリーン
	D	馬久地・塚崎	フリー
24	A	木全・紙谷	ネオTP摂津
	B	藤井・原田	コスパ神崎川・くにじま
	C	岩田・菅野	Pratico
	D	末武・和田	箕面ITC・Do-Planning
25	A	並河・坂脇	クリスタル・テニスカーテン高槻
	B	中井・樫田	ニッコースポーツ
	C	楠本・山口	フリー・万博TG
	D	中・法寛	TSH・フリー
26	A	田村・浅田	相川TP
	B	上田・米岡	万博TG・ネオTP摂津
	C	百合藤・矢野	クリスタル
	D	菅原・大前	徳秀苑庭球倶楽部・箕面楓クラブ
27	A	加川・高浜	フリー
	B	濱・町田	はっさく
	C	村井・波多江	Pratico・テニコミ萩之庄
	D	西尾・中村	Lasmomas・フリー
28	A	谷口・西本	ネオTP摂津
	B	白石・長野	クリスタル・Pratico
	C	東・仲野	ノア北千里・imu
	D	森山・小川	コスパ神崎川・万博TG
29	A	奥田・澤田	ノア久宝寺・ワールド平野
	B	土井・中山	vassie・フリー
	C	小路・奥田	グランプラス・レインボーTS彩都
	D	久保田・宮口	隼
30	A	山内・高橋	箕面ITC
	B	岩田・鈴木	ハッピーローズ
	C	四方・永田	万博TG・ETA
	D	林・角田	ルーセント枚方
31	A	久米・勝山	江坂Tセンター
	B	谷本・田井中	フリー・徳秀苑庭球倶楽部
	C	高雲・王子田	万博TG・ノア深江橋
	D	佐野・太田	アンフィニ
32	A	BYE	
	B	BYE	
	C	BYE	
	D	BYE	
33	A	丸中・西村	J-three・相川TP
	B	村井・石垣	コナミSC江坂
	C	岩崎・高橋	Pratico・ZERO
	D	河井・石戸	万博TG・フリー
34	A	谷山・荻野	Pratico
	B	井草・達家	コナミSC江坂・Well箕面
	C	横城・大西	ノア深江橋
	D	大島・丹生谷	ノア北千里・万博TG
35	A	糺屋・井上	はっさく・巧庭球塾
	B	細井・宮武	ニッコースポーツ・インドアワールド石切
	C	藤原・中須賀	箕面ITC・徳秀苑庭球倶楽部
	D	瀬木・紀太	テニスカーテン高槻・万博TG
36	A	稲内・松井	第一グリーン・レインボーTS彩都
	B	柳橋・吉村	万博TG
	C	貫野・山西	3SC
	D	坂田・土江	テニスカーテン高槻
37	A	奥田・住山	Do-Planning
	B	青木・大熊	サバス・TSH
	C	畠山・中村	徳秀苑庭球倶楽部・クリスタル
	D	上野・古賀	鶴見MTS
38	A	小田・武久	フリー・M's13
	B	香川・浅井	Pratico・万博TG
	C	山田・清水	くにじま
	D	杉浦・後藤	T eggくずは・レインボー
39	A	田野・内城	TSH
	B	後藤・宮崎	ノア北千里・箕面ITC
	C	永野・香取	相川TP・imu
	D	高木・内藤	豊中TC・フリー
40	A	押木・高木	テニスカーテン高槻・Pratico
	B	加藤・伊達	フリー・豊中L
	C	廣瀬・増田	コスパ神崎川・スノードロップ
	D	井上・北村	グランプラス・第一グリーン
41	A	石坂・福井	松田T塾・クリスタル
	B	若山・鈴木	万博TG・サザンアーク
	C	入谷・橋本	フリー
	D	楊・神出	箕面ITC
42	A	浦上・清水	鉄人21号・Pratico
	B	佐々本・山科	江坂Tセンター・相川TP
	C	辻・小野	万博TG
	D	永山・仲埜	アイTC
43	A	木川・宮内	はっさく
	B	中村・戸祭	第一グリーン・くにじま
	C	宝木・内田	クリスタル・ハッピーローズ
	D	荒川・竹鼻	万博TG・江坂Tセンター
44	A	酒井・重野	万博TG・フリー
	B	西山・山田	レインボーTS彩都・箕面レディーズ
	C	大矢・泉谷	香里グリーン
	D	伊藤・藤ノ井	徳秀苑庭球倶楽部

シード順位

1~4.飯澤・井上 伊藤・藤ノ井 田野・内城 谷口・西本 5.谷山・荻野 6.丸中・西村

万博③

45	A	山内・菊田	巧庭球塾・M's13	56	A	角田・北清水	万博TG
	B	田中・田坂	TSH		B	三輪・鎌田	フリー
	C	松本・川口	クリスタル・フリー		C	澤田・岩島	フリー・相川TP
	D	坪倉・村田	ウエズディ・フリー		D	高橋・野村	Pratico・徳秀苑庭球倶楽部
46	A	西條・児玉	相川TP・巧庭球塾	57	A	今井・大久保	イースタウン・コナミSC江坂
	B	田中・大村	Pratico・ワールド		B	濱谷・中村	万博TG・相川TP
	C	芦田・塩山	万博TG・ノア北千里		C	服部・中川	フリー
	D	早野・飯田	箕面レディース・第一グリーン		D	井手・杉本	ノア北千里
47	A	野崎・太田	コスパ神崎川・江坂Tセンター	58	A	浅利・原	豊中TC・服部緑地MTS
	B	山崎・高桑	万博TG・徳秀苑庭球倶楽部		B	岸木・萩野	万博TG
	C	米澤・野村	テニスコートン高槻		C	西浦・山田	ネオTP摂津・サザンアーク
	D	古賀・吉田	豊中TC		D	小島・寺岡	Pratico・テニスコートン高槻
48	A	田辺・馬場	Hop'sTA	59	A	吉村・藤原	はっさく・フリー
	B	松下・伊藤	万博TG		B	木下・河野	くにじま
	C	眞喜志・一条	星田・レインボー		C	峯・小野	Pratico・万博TG
	D	本多・藤井	Pratico		D	野村・大井	第一グリーン・フリー
49	A	松田・石澤	vassie	60	A	益満・尾崎	フリー
	B	高橋・江浦	徳秀苑庭球倶楽部・ノア北千里		B	上田・天野	万博TG・サザンアーク
	C	是永・正木	香里グリーン		C	嶋野・宮本	イトアワールド石切・久宝寺ロイントア
	D	松田・浜元	Team Weak End・万博TG		D	中田・竹永	箕面ITC
50	A	加藤・大橋	くにじま・ノア深江橋	61	A	森田・北川	香里グリーン・ルーセント枚方
	B	村田・早川	サニータウン・ハッピーローズ		B	由上・杉田	クリスタル・ノア深江橋
	C	谷口・谷村	サザンアーク・はっさく		C	石井・本淵	Pratico
	D	宇田・青木	クリスタル・アス		D	高田・吉村	フリー・アス
51	A	河北・萩野	箕面楓クラブ	62	A	篠岡・久林	Tコミュニケーション門真・スターサブ
	B	塚田・大森	徳秀苑庭球倶楽部・万博TG		B	上野・石田	ネオTP摂津・フリー
	C	白水・吉田	Do-Planning		C	西山・中沢	ハッピーローズ・徳秀苑庭球倶楽部
	D	南・佐藤	コスパ神崎川		D	広田・関口	江坂Tセンター
52	A	吾妻・鈴木	ルーセント八尾・ネオTP摂津	63	A	楠田・清水	サザンアーク・コナミSC江坂
	B	林・橋本	万博TG・フリー		B	横山・猿渡	第一グリーン・グランプラス
	C	田中・大川	Team Weak End・箕面ITC		C	正野・中川	テニスコートン高槻
	D	瀧口・横地	ノア北千里・フリー		D	花岡・岡野	サニータウン・ハッピーローズ
53	A	小林・寺西	豊中TC・江坂Tセンター	64	A	小椋・福本	フリー・Pratico
	B	島澤・安武	ノア深江橋・万博TG		B	山崎・中谷	コスパ神崎川・くにじま
	C	片山・嘉藤	箕面ITC・徳秀苑庭球倶楽部		C	浅井・楠本	万博TG
	D	太田・小川	テニスコートン萩之庄・Pratico		D	石垣・濱村	レインボーTS彩都・まっぼん
54	A	BYE		65	A	井上・石川	フリー・M's13
	B	BYE			B	浜元・大西	徳秀苑庭球倶楽部・カーネーション
	C	BYE			C	中塚・東方	クリスタル・ノア北千里
	D	BYE			D	遠田・水野	はっさく
55	A	生井・須谷	箕面ITC・グランプラス	66	A	若見・堀	コナミSC江坂・万博TG
	B	小林・鈴木	imu・コナミSC江坂		B	伊藤・船井	箕面ITC・箕面フレンズ
	C	加藤・久場	レインボーTS彩都・T.R-3		C	山岸・隅	J-three・フリー
	D	井上・後藤	松田T塾・フリー		D	磯崎・手越	井山HST・隼

シート順位

1~4.山内・菊田 磯崎・手越 石井・本淵 宇田・青木 5.角田・北清水

マリンテニスパーク北村①

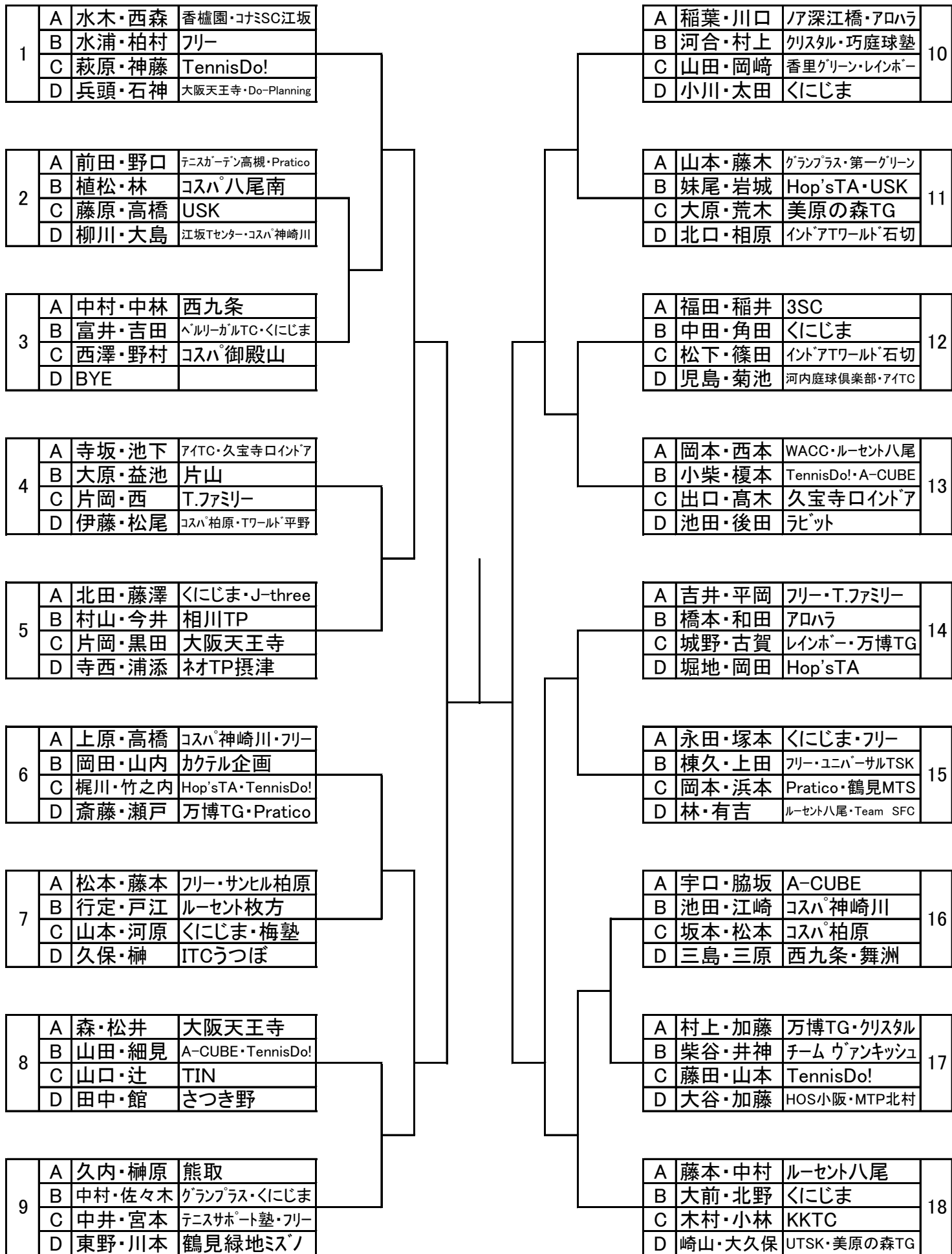

シード順位

1.水木・西森 2~3.崎山・大久保 梶川・竹之内 4~5.池田・後田 河合・村上

マリンテニスパーク北村②

19	A	松尾・宮川	隼・レインボー	28	A	山本・田淵	ITCうつぼ
	B	畑中・佐野	テニコミ泉佐野		B	松岡・本田	美原の森TG
	C	竹内・高橋	カクテル企画・アイTC		C	奥村・宮村	インドアワールド石切
	D	桑山・北野	くにじま		D	原田・松本	アス
20	A	本久・諏訪	フリー	29	A	中川・新城	くにじま
	B	播磨・金津	A-CUBE・Hop'sTA		B	入江・仲野	久宝寺ロインドア・ルーセント八尾
	C	菊井・亀永	T eggくずは・ルーセント枚方		C	米地・勝浦	Pratico・ハロースポーツ
	D	松本・白崎	ルーセント八尾		D	尾崎・堀江	A-CUBE・Hop'sTA
21	A	浅井・神林	コスパ柏原	30	A	大西・西田	TIN・大阪天王寺
	B	石川・林	西九条		B	熱田・藤田	西九条
	C	岡・辻本	Tファミリー		C	依田・神阪	くにじま・相川TP
	D	田中・松浦	久宝寺ロインドア		D	坂田・福田	八尾藤原組
22	A	山中・山下	まっぼん	31	A	倉石・隠岐	隼・レインボー
	B	釜中・向井	ITCうつぼ・アス		B	織田・八木	A-CUBE
	C	加守田・畑中	チーム ウェンキッシュ		C	懸橋・近藤	T eggくずは
	D	野口・西田	エミース・ハッピーローズ		D	岡野・増田	TIN
23	A	佐中・入江	クリスタル・香里グリーン	32	A	浅島・近藤	Tワールド平野
	B	稲津・長谷川	大阪天王寺・TAC桃山		B	平田・兼板	Pratico
	C	池田・正木	ノア深江橋		C	高橋・牧	MTP・A-CUBE
	D	齋郷・橋本	くにじま・A-CUBE		D	山内・谷	藤井寺
24	A	鳥海・魚住	ZERO	33	A	松川・加藤	フリー
	B	万代・寺倉	大阪天王寺・Hop'sTA		B	溝口・日比野	ルーセント枚方
	C	阿部・奥	くにじま		C	久川・浜家	大阪天王寺
	D	坂口・岩下	火の鳥		D	古郡・和田	くにじま・コスパ神崎川
25	A	多方・石田	大阪天王寺	34	A	阿保・中村	さつき野
	B	澤田・玉木	河内庭球倶楽部・ルーセント八尾		B	岩元・阪下	テニスガーデン高槻・Pratico
	C	西岡・新谷	TSH・コスパ神崎川		C	江口・宮崎	ITCうつぼ・くにじま
	D	永山・戸口	A-CUBE・まっぼん		D	柄本・山本	カクテル企画・TIN
26	A	中村・後藤	くにじま・コスパ神崎川	35	A	BYE	
	B	永石・近藤	Pratico・ETA		B	BYE	
	C	王丸・井上	ピオネ・ルーセント八尾		C	BYE	
	D	中尾・中野	TEAM MmT		D	BYE	
27	A	米持・岡本	Tファミリー	36	A	谷垣・臼井	レインボー・TS彩都・TEAM STUFF
	B	田副・小椋	TennisDo!		B	西川・奥井	TennisDo!
	C	藤井・和田	まっぼん・ノア深江橋		C	嶽村・戸田	インドアワールド石切・TAC桃山
	D	前田・森北	TWH		D	西村・徳田	USK・TIN

シート順位

1.松尾・宮川 2~3.西村・徳田 懸橋・近藤 4~5.万代・寺倉 藤井・和田